

Maksuliikenteen virtaviivaistaminen

Case Tieto

Taloussanomat-seminaari 24.3.2011

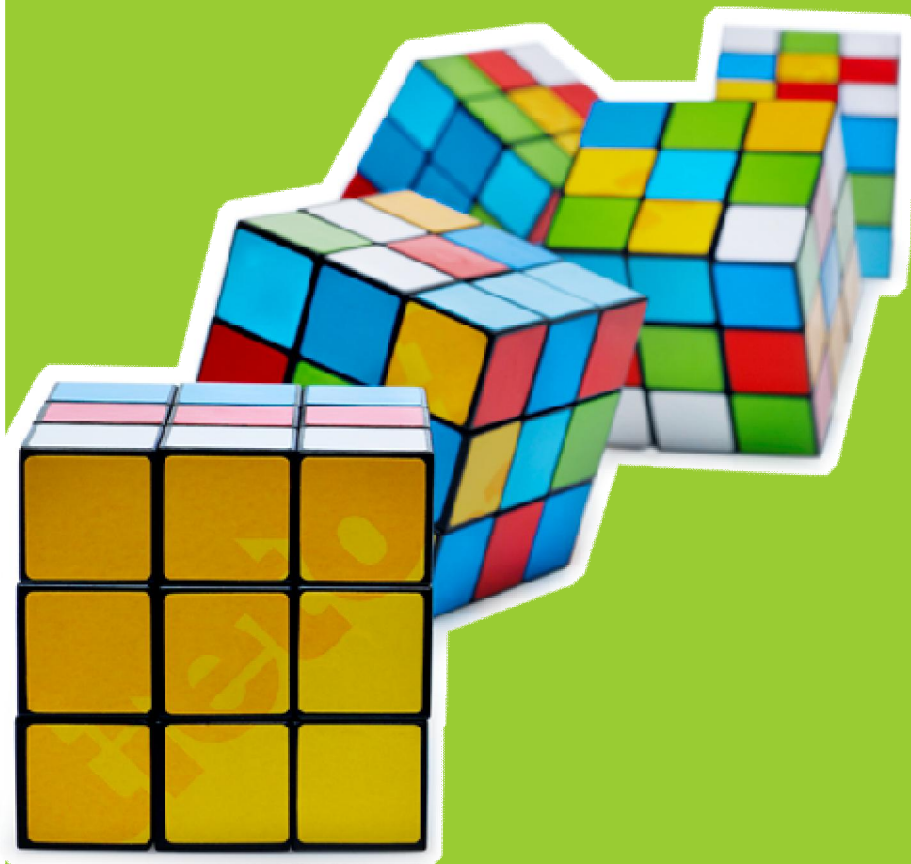

Laura Hänninen

Treasury Specialist
Tieto, Group Treasury
laura.hanninen@tieto.com

tieto

Agenda

- Johdanto
- Haasteista ratkaisuihin
- Saavutetut hyödyt ja säästöt



Tieto tänään

- 17 000 tietotekniikan ammattilaista lähes 30 maassa
- Asiakkaita kaikissa maanosissa
- Yksi Pohjois-Euroopan johtavista IT-palveluyhtiöistä ja maailmanlaajuinen johtaja tiettyjen palvelujen tuottamisessa
- Liikevaihto noin 1.7 miljardia euroa
- Listattu NASDAQ OMX:n Helsingin ja Tukholman pörseissä
- Perustettu vuonna 1968

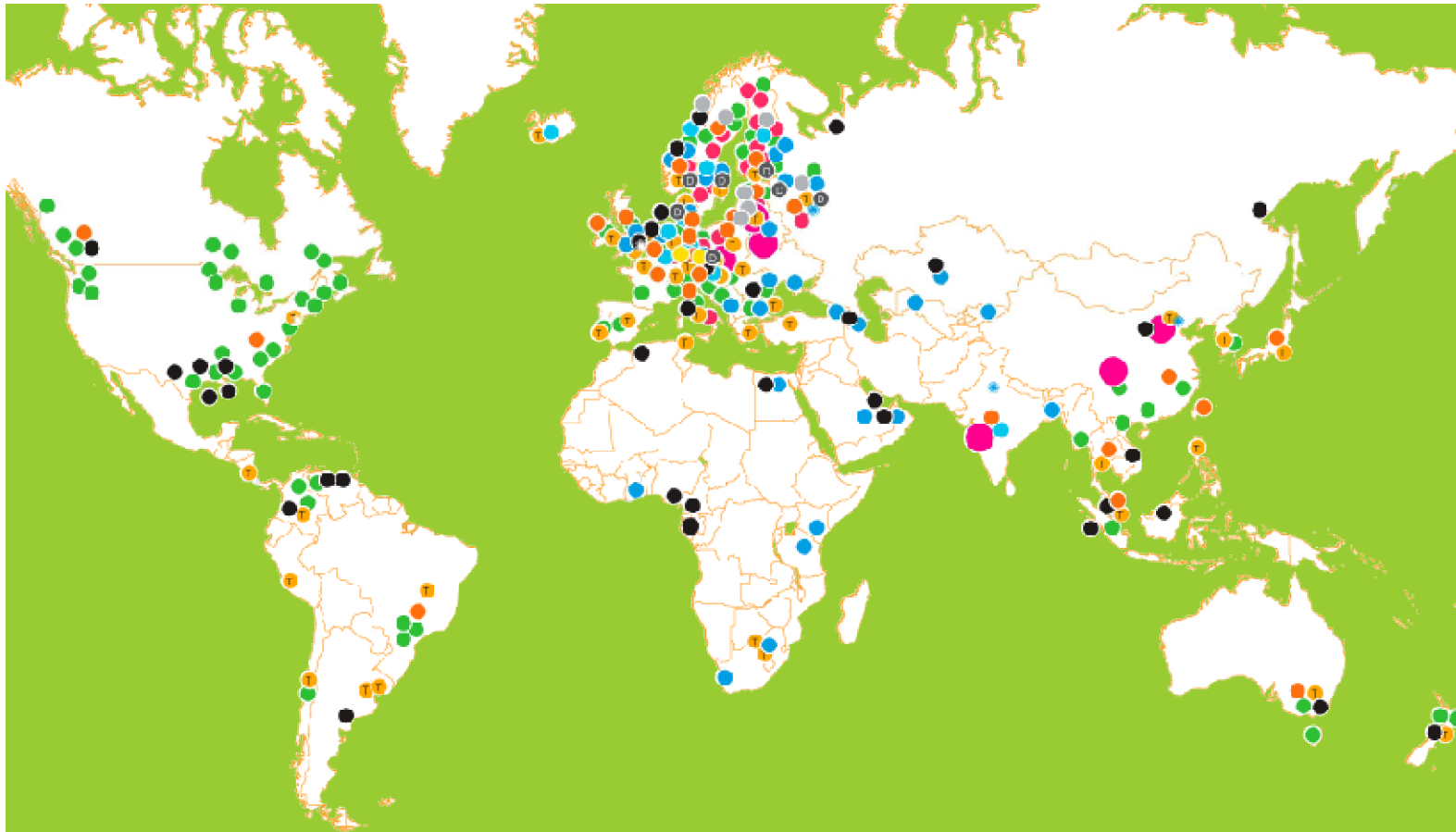

Tiedon treasury-organisaatio

- Tiedon Group Treasury vastaa konsernin treasury-toimintojen hallinnasta
 - Likviditeetin hallinta ja varainhankinta
 - Rahoitusriskien hallinta
 - Konserniyhtiöiden rahoituspalvelut ja konsultointi

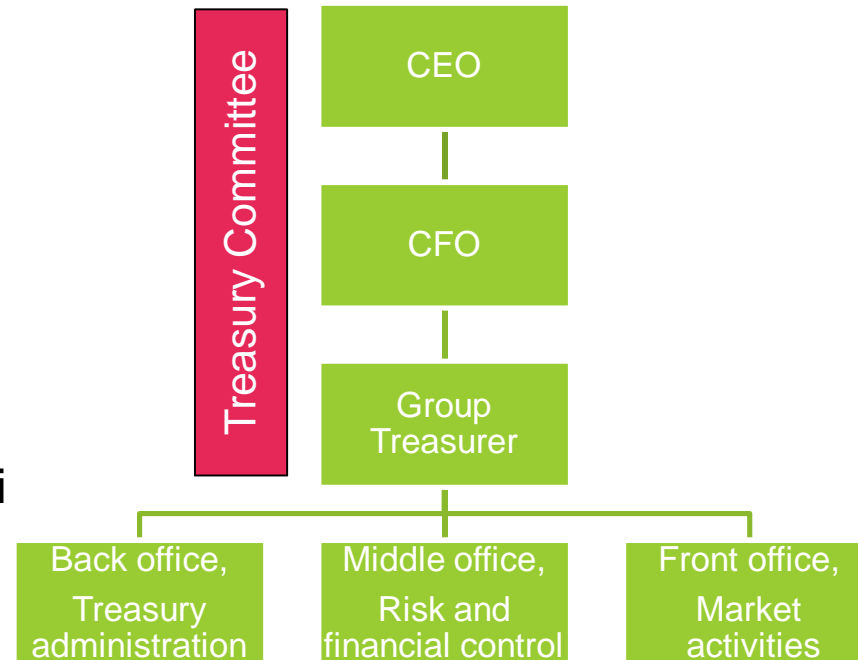

Talouden palvelukeskus sijaitsee Latviassa, jonne on keskitetty kaikkien saman toiminnanohjausjärjestelmän piiriin kuuluvien yksiköiden talousprosessit.

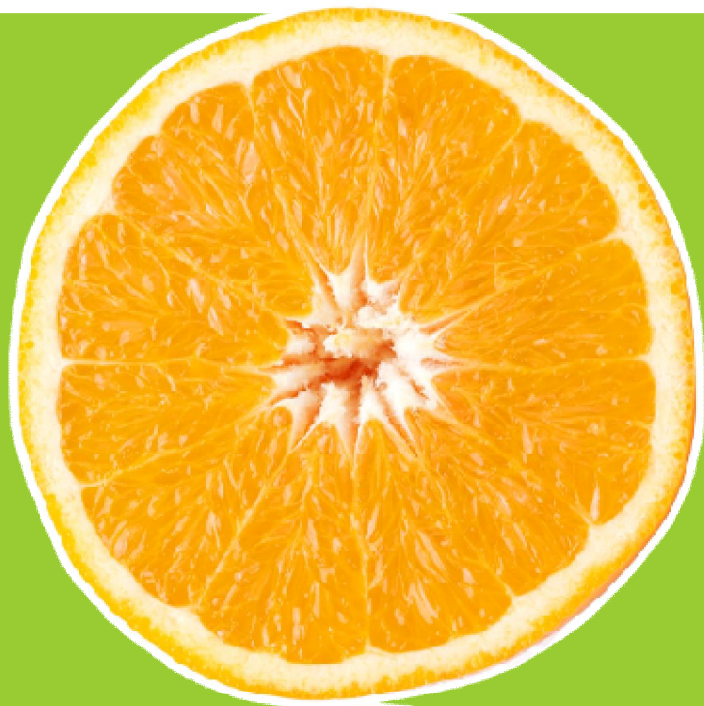

**SEPA + Tieto
Payment Factory =**

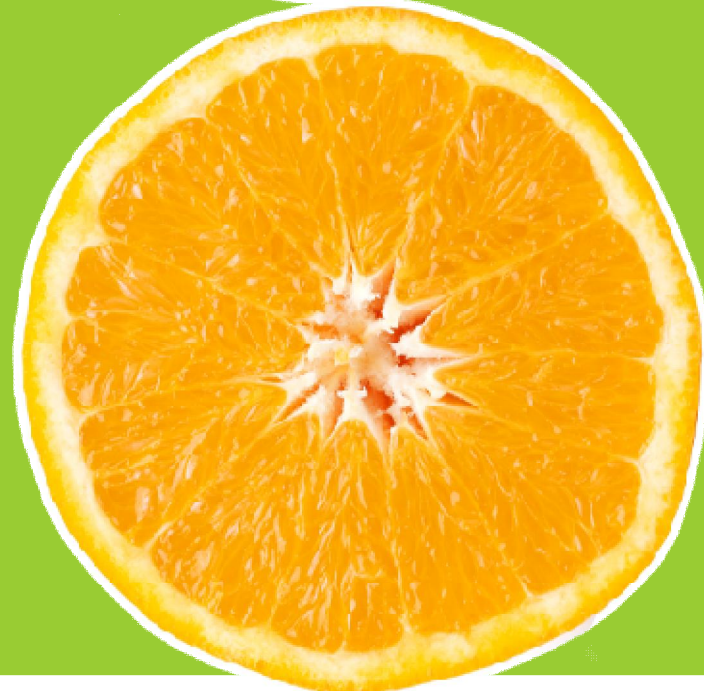

**Virtaviivainen
maksuliikenne**

Lähtötilanne: Monimutkaiset prosessit ja pankkiyhteydet

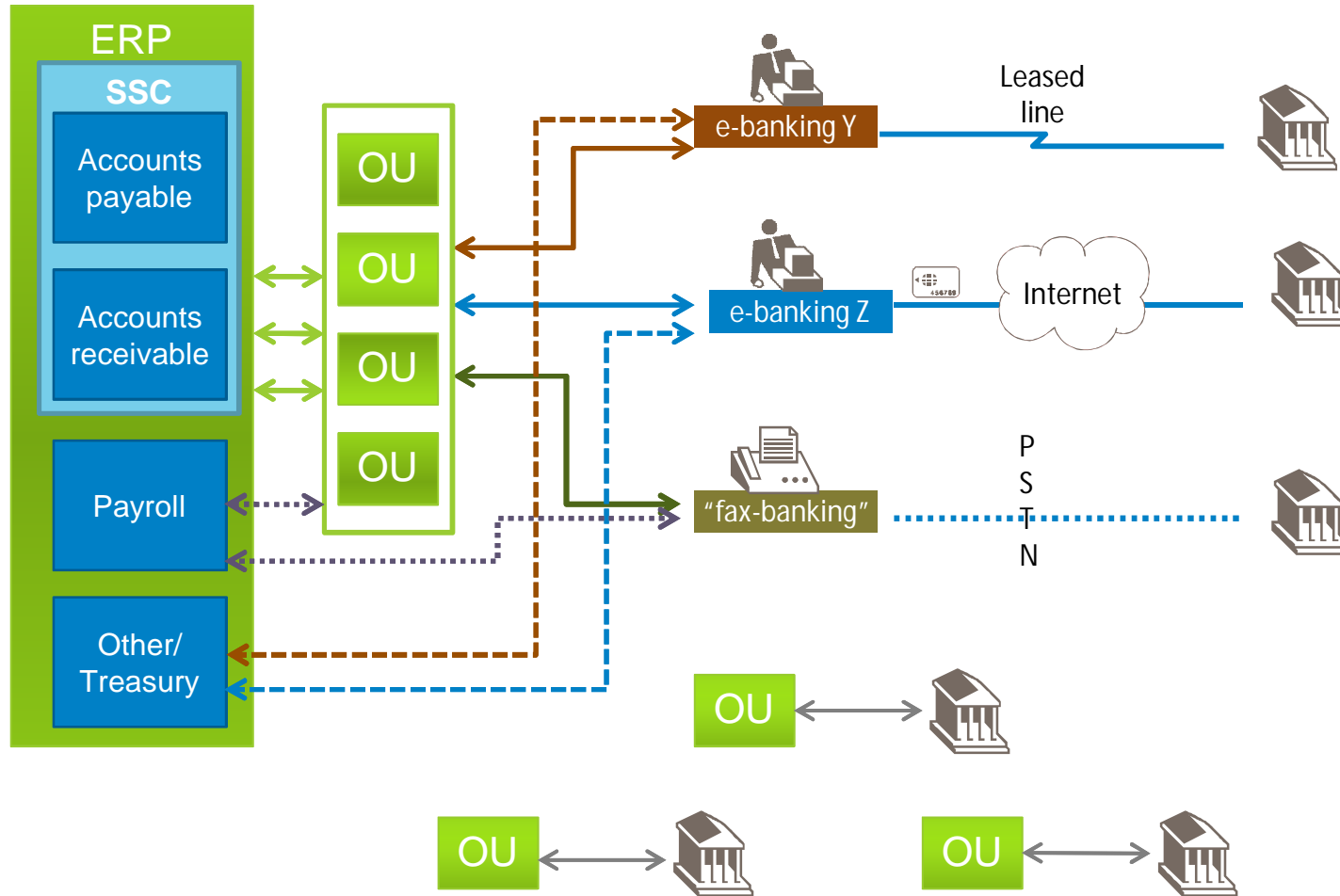

Lähtötilanteen haasteet → Tulevaisuuden ratkaisut

SEPAN tuomat haasteet

Maksuaineiston tuotto monessa eri muodossa, pankista ja maasta riippuen

ERP ei tuota tai lue sisään SEPAN mukaista aineistoa

Itse SEPA-standardi tulee muuttumaan tulevina vuosina, ei "kerralla hoidettu"



SEPA made easy

ERP-järjestelmästä tuotetaan vain yhtä, perusmuotoista xml-maksuaineistoa

Tarvittavat konversiot tehdään Tieto Payment Factoryssä, ei muutoksia ERP:ssä

Standardin muutoksien vaatimat päivitykset tehdään TPF:n konversiossa

Useita pankkiyhteyskanavia

Korkeat kustannukset, monimutkaiset ja aikaa vievät prosessit sekä palvelukeskuksessa että yksiköissä

Hallinnointi erittäin vaikeaa, monta järjestelmää, kymmeniä käyttäjiä joilla oikeudet tileihin



Yksi pankkiyhteyskanava

Kaikki aineistot liikkuvat suoraan Tiedon palvelukeskuksen ja pankkien välillä yhtä kanavaa pitkin

Vain yksi kanava pankkeihin (SWIFT), keskitetty hallinnointi, kourallinen käyttäjiä



Lähtötilanteen haasteet → Tulevaisuuden ratkaisut

Palvelukeskus puolitiessä

Talouden prosessit keskitetyksi palvelukeskuksessa, mutta pankkiyhteydet paikallisyksiköissä

Uudet ERP-implementoinnit vaativat pankki- ja maakohtaisen set upin (tekninen yhteys, sanomaformaatti, turvaratkaisut)



Palvelukeskus tehostettu

Yhteys suoraan palvelukeskuksesta pankkeihin SWIFTin kautta, huomattava tehostus päivittäisiin rutiineihin

Nopea ja tehokas implementointi uusiin yksiköihin, koska ERP:n aineisto on standardimuotoista, maasta ja pankista riippumatta

Treasuryn kassanhallinta

Ei näkyvyyttä kaikkiin tileihin, varsinkin pääpankkien ulkopuoliset tilit ongelma

Päivittäisen likviditeetin hallinnan vaatiman tiedon saaminen vaikeaa

Treasury-maksujen hoito paikallisesti, aikaavievää ja vaikeaa hallita



Treasuryn kassanhallinta

Keskitetyksi SWIFTin kautta saatava saldoraportointi kattaa kaikki yksiköt

Automaattinen raportointi päivittäisistä maksuajoista

Yhteys SWIFTin kautta kaikkiin tileihin, maksut voidaan tehdä keskitetyksi



Maksatuksen virtaviivaistaminen

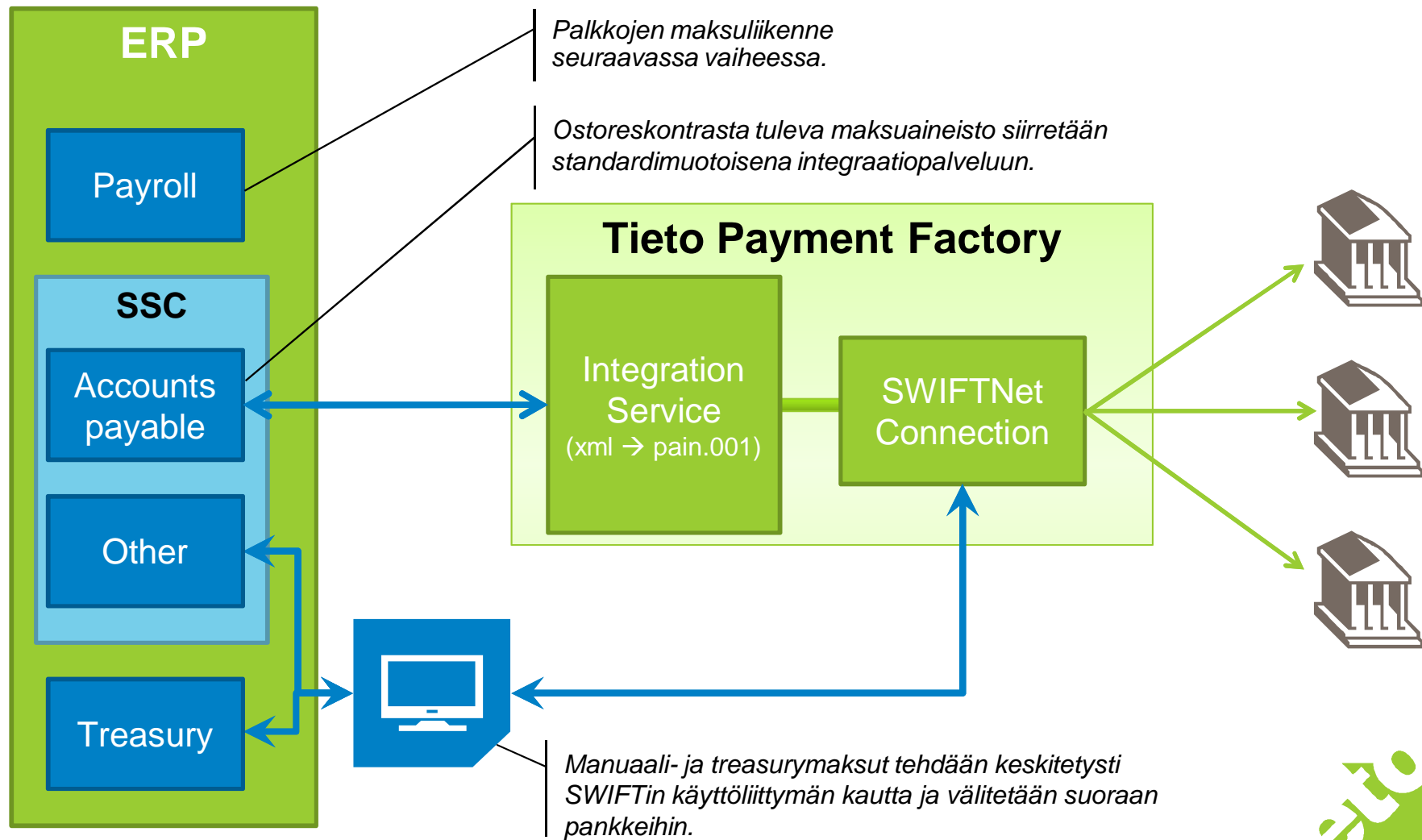

Tiliotteiden käsittelyn virtaviivaistaminen

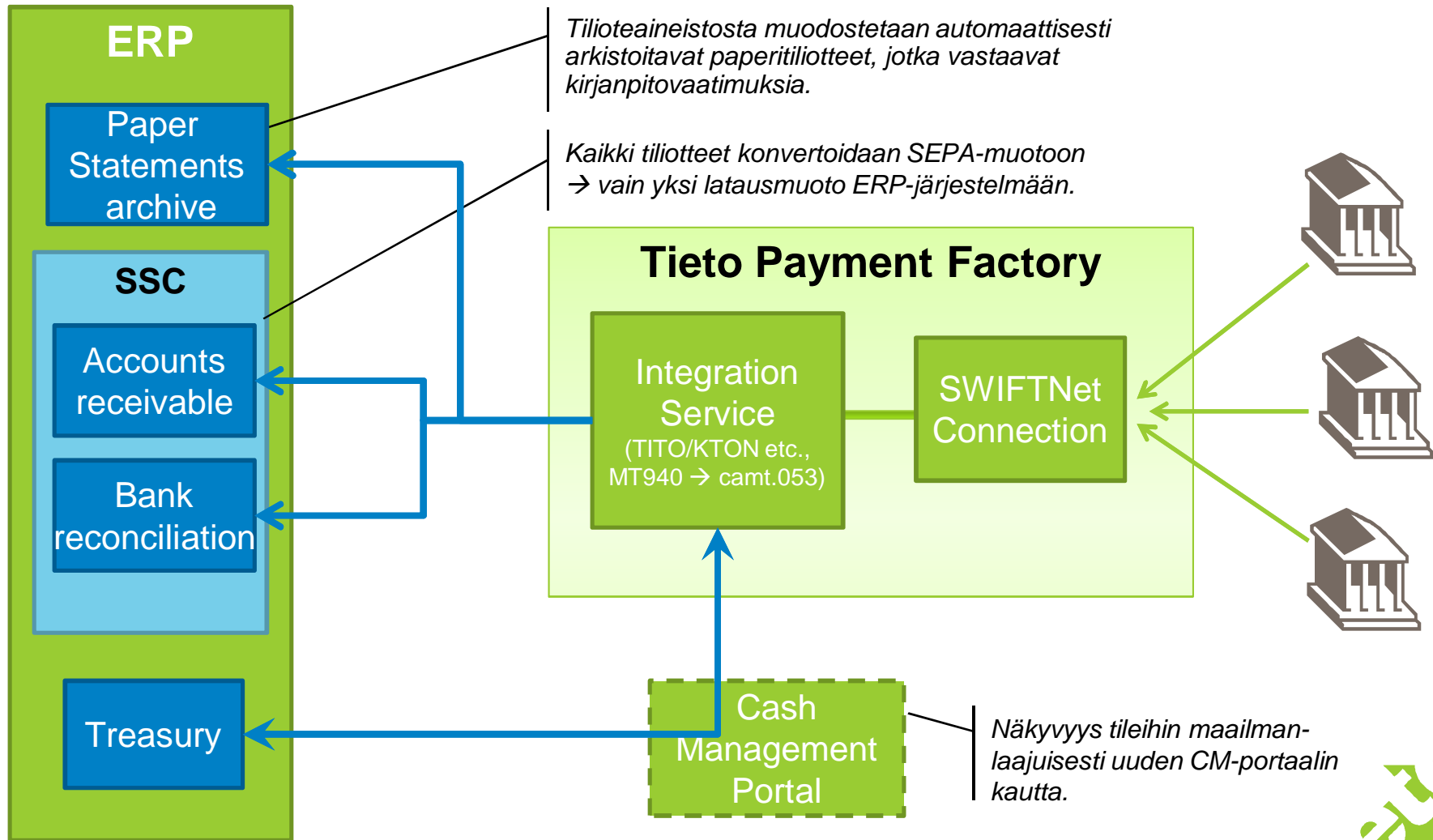

Saavutetut hyödyt ja säästöt

- Todellinen standardoitu ja keskitetty maksuprosessi palvelukeskuksessa
 - Huomattava ajan ja henkilöstöressurssien säästö maayksiköissä
 - Treasury valvoo maksuliikenteen kokonaisuutta
 - STP, automaattinen täsmäytys osto- ja myyntireskontrissa
- SEPA- ja ERP-implementointien vaihtoehtokustannukset
 - Säästöjä sekä nyt että tulevaisuudessa ERP-käyttöönotoissa
- Pankkikohtaisista välityskanavista luovutaan
 - Kustannussäästöt, ajan säästö, joustavuus
 - Parantunut tietoturva, hallinnointi helpottuu
- Päivittäisen kassanhallinnan tehostus
 - Näkyvyys parantunut
 - Katetarve tiedossa yksiköittäin → Bufferien tarve minimoitu
- Ulkoistettu palvelu
 - Palvelu aina ajan tasalla
 - Jaetut kustannukset



**Knowledge.
Passion.
Results.**

Laura Hänninen

Treasury Specialist
Tieto, Group Treasury
laura.hanninen@tieto.com